

# Graffetta



design by  
**Carlo Colombo**

[discover more](#)

# Graffetta

Con Graffetta, LEMA trasforma un gesto continuo in oggetto; una linea che si piega nello spazio, leggera e decisa al tempo stesso.

La struttura tubolare in acciaio, richiamo immediato della graffetta, disegna un perimetro fluido che accoglie, protegge e invita al riposo, mentre i volumi morbidi dei cuscini dialogano con la linearità del metallo, fondendo fermezza e morbidezza in un equilibrio naturale. La seduta è un invito a trattenere un momento, a creare un tempo lento: una pausa in cui il corpo trova appoggio e il pensiero si libera. Ogni elemento risponde all'altro con naturalezza, come un unico gesto che si compie nel tempo. La costruzione valorizza la continuità del segno e la precisione del disegno, mentre le cuscinate generose assicurano sostegno e morbidezza, senza mai interrompere la pulizia formale della struttura.



With Graffetta, LEMA transforms a continuous gesture into an object; a line that folds through space, light yet decisive at the same time.

The tubular steel frame, an immediate reference to the paperclip, outlines a fluid perimeter that welcomes, protects, and invites relaxation, while the soft volumes of the cushions interact with the linearity of the metal, merging firmness and softness in a natural balance. The seat is an invitation to pause for a moment, to create a slower pace: a break where the body finds support and the mind is set free. Every element responds naturally to the other, like a single gesture unfolding over time. The construction enhances the continuity of the design and the precision of the drawing, while the generous cushioning ensures support and softness, never interrupting the formal purity of the structure.

## Biografia designer

### Designer biography

#### Carlo Colombo

Designer e architetto, Carlo Colombo si laurea in Architettura al Politecnico di Milano nel 1993, avviando un percorso professionale che integra design, marketing del prodotto industriale, grafica e allestimenti. Nel corso degli anni collabora con importanti realtà nel panorama del design contemporaneo, ottenendo prestigiosi riconoscimenti internazionali, tra cui il Designer of the Year (2004), il Red Dot Design Award e l'Elle Decor International Design Award. Nel 2013 fonda a Lugano, insieme a Paolo Colombo, lo studio A++, specializzato in progetti di architettura e interior design su larga scala, con sedi a Zurigo, New York, Miami e Dubai. Dal 2025 lo studio A++ ha assunto la direzione artistica di LEMA, avviando un nuovo corso progettuale fondato su una visione integrata e contemporanea del brand.



#### Carlo Colombo

Designer and architect, Carlo Colombo graduated in Architecture from the Politecnico di Milano in 1993, beginning a professional career that integrates design, industrial product marketing, graphics, and exhibition design. Over the years, he has collaborated with leading names in the contemporary design scene, earning prestigious international awards, including Designer of the Year (2004), the Red Dot Design Award, and the Elle Decor International Design Award. In 2013, together with Paolo Colombo, he founded the A++ studio in Lugano, specializing in large-scale architecture and interior design projects, with offices in Zurich, New York, Miami, and Dubai. Since 2025, the A++ studio has taken on the artistic direction of LEMA, launching a new design approach based on an integrated and contemporary vision of the brand.

## Informazioni tecniche

### Technical information

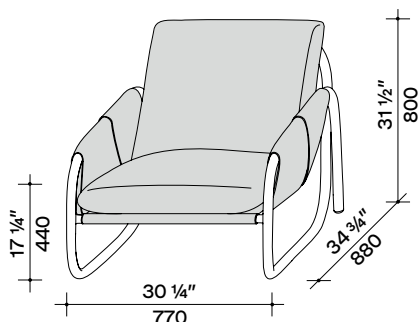

#### Prodotto

Lounge chair

#### Struttura

Tubo metallico cromo nero e cuoio light nei colori: tortora C29, grigio C03, caffè C19, nero C02, naturale invecchiato C26

#### Cuscino seduta

Poliuretano con rivestimento in fibra

#### Cuscino schienale

Fibra con rivestimento in tessuto protettivo accoppiato

#### Piedi

Materiale termoplastico

#### Rivestimento

Tessuto o pelle, sfoderabile

L'orientamento del verso del tessuto, date le molteplici varietà compositive, viene definito da LEMA

#### Tessuto CLIENTE

Il tessuto Cliente deve essere approvato da LEMA. In fase di valutazione LEMA si riserva di indicare un eventuale cambiamento (rispetto a quanto già specificato a Listino) del metraggio necessario per la realizzazione del prodotto stesso.

#### Product

Lounge chair

#### Structure

Black chrome metal tube and light hide available in colours: tortora C29, grigio C03, caffè C19, nero C02, aged natural C26

#### Seat cushion

Polyurethane foam with fibre covering

#### Back cushion

Fibre filling with laminated protective fabric covering

#### Feet

Thermoplastic material

#### Upholstery

Fabric or leather, removable covers

The orientation of the fabric grain, due to the wide variety of compositions, is defined by LEMA

#### CUSTOMER fabric

Customer-provided fabric must be approved by LEMA. During the evaluation phase, LEMA reserves the right to specify any changes (compared to what is already indicated in the Price List) to the required yardage for the production of the item.

## Consigli per la manutenzione e la pulizia

### Care and cleaning

Per il lavaggio seguire le indicazioni specifiche per ogni variante di tessuto.

#### Come mantenere inalterata la qualità della pelle

Evitare la luce diretta del sole.

Evitare l'esposizione a fonti di calore.

Spolverare regolarmente la pelle con un panno morbido ed asciutto.

#### Istruzioni per pulire la pelle

Eventuali macchie si possono eliminare usando un panno inumidito con acqua e sapone neutro.

Asciugare immediatamente dopo il trattamento.

Non strofinare, ma tamponare delicatamente dai bordi al centro della macchia.

Non usare mai prodotti abrasivi o aggressivi quali solventi, smacchiatori, etc.

Non usare mai il vapore e non utilizzare i prodotti per la pulizia delle scarpe.

Per maggiore sicurezza, ogni volta che si utilizza un nuovo prodotto di pulizia, fare una prova applicandolo in una zona nascosta per verificarne l'efficacia.

#### Avvertenza

Evitare assolutamente prodotti a base di ammoniaca, solventi o abrasivi.

#### Velluto

Per ravvivare il velluto, dopo il trasporto e aver tolto l'imballo, si consiglia vivamente di vaporizzare il rivestimento senza rimuoverlo dalla struttura mantenendosi ad una distanza di circa 10 cm. Spazzolare poi la superficie del tessuto nella direzione del pelo con una spazzola a setole morbide. Se necessario ripetere l'operazione.

#### Parti metalliche

Usare un panno inumidito con acqua.

#### Sicurezza

Seguire le istruzioni di montaggio. Evitare qualsiasi modifica che possa comprometterne la stabilità.

#### Smontaggio e riciclo del prodotto

In conformità alle più recenti indicazioni normative UE la gran parte dei prodotti LEMA è progettata secondo i principi del Design for Disassembly, garantendo una facile separazione dei suoi componenti per un corretto riciclo.

La loro struttura permette lo smontaggio senza l'uso di strumenti specializzati, facilitando la suddivisione dei materiali e riducendo l'impatto ambientale.

I prodotti possono essere quindi disassemblati per ottimizzare il recupero dei materiali e minimizzare la produzione di rifiuti.

#### Indicazioni per il corretto smaltimento

Prima di procedere allo smontaggio, valutare attentamente che ci siano le giuste condizioni di sicurezza.

Separare i materiali in base alla loro tipologia (plastica, metallo, vetro, componenti elettronici) e conferirli presso centri di raccolta autorizzati. Consultare le normative locali per la gestione dei rifiuti per garantire il corretto riciclo di ogni componente.

Il rispetto di queste indicazioni contribuisce alla sostenibilità ambientale e alla riduzione dell'impatto ecologico.

Care instructions vary depending on the specific fabric type.

#### How to keep the leather in good condition

Avoid placing leather near direct sunlight.

Keep away from heat sources.

Dust regularly with a soft, dry cloth.

#### Leather cleaning instructions

Stains can be washed off using a damp cloth with mild soap.

Dry immediately after the treatment.

Do not rub. Use a circular motion working towards the centre of the stain.

Never use abrasive or aggressive products like solvents, stain removers, etc.

Never use steam or shoe cleaning products.

It is recommended that you first test clean any new cleaning product on a hidden part of the leather.

#### Caution

Avoid any use of products that may contain ammonia, solvents or abrasives.

#### Velvet

In case of pile crushing after transport, it is highly recommended to steam the cover keeping it on the frame. When steaming keep a 10 cm distance from the fabric. After steaming brush lightly the surface following the pile direction. If necessary, repeat the operation.

#### Metal parts

Clean with a cloth dampened with water.

#### Safety

Carefully follow the assembly instructions. Do not modify the furniture in any way as this could render it unstable.

#### Product disassembly and recycling

In compliance with the latest EU regulatory guidelines, most LEMA products are designed according to the principles of Design for Disassembly, ensuring easy separation of its components for proper recycling. Their structure allows disassembly without the use of specialised tools, facilitating the separation of materials and reducing environmental impact.

The products can therefore be disassembled to optimise material recovery and minimise waste production.

#### Guidelines for proper disposal

Before disassembly, carefully evaluate that the right safety conditions exist. Separate materials according to their type (plastic, metal, glass, electronic components) and take them to authorised collection centres. Consult local waste management regulations to ensure proper recycling of each component.

Compliance with these guidelines contributes to environmental sustainability and reduced ecological impact.

Tutti i prodotti della collezione LEMA prevedono l'impiego di materiali selezionati di prima qualità. L'intero processo produttivo si avvale di tecnologie d'avanguardia, a garanzia di una elevata qualità estetica, resistenza e durata nel tempo. Le lavorazioni di finitura sono realizzate con l'ausilio di tecniche innovative e con prodotti altamente performanti, nel rispetto dei più severi protocolli internazionali e delle normative CEE / EAC in materia.

In ultimo, le certificazioni UNI ISO 9001:2015 - UNI ISO 45001:2023 delineano in modo trasparente la complessa procedura gestionale dell'Azienda e del consumatore.

### Rispetto per l'ambiente

LEMA è molto attenta alle tematiche di ecocompatibilità, al rispetto per l'ambiente e realizza i propri prodotti garantendo al cliente finale i più elevati standard di sicurezza. Tutti i pannelli che costituiscono in larga parte "l'ossatura" del mobile sono prodotti certificati secondo la classe E1/2 (REG.UE 2023/1464 EN 717 EN 120, UNI EN 13986, UNI EN 717-1, UNI EN 120, UNI EN 717-2) e secondo le normative aziendali CARB ATCM PHASE II/U.S. EPA TSCA TITLE VI queste certificazioni normano secondo i più restrittivi protocolli internazionali il contenuto di formaldeide. L'impiego di essenze legnose è limitato alle specie di coltivazione e non vi è impiego di tipologie provenienti da deforestazione.

### I materiali

Le essenze legnose, il massello, le pelli, il gres, le argille, i marmi e le pietre sono materiali che LEMA tratta con la sapiente cura della più antica tradizione artigianale brianzola. Materiali di grande qualità, ulteriormente esaltati da finiture che ne mantengono inalterate le caratteristiche di origine, il colore e le sfumature. Ciò che abitualmente si chiama il "vissuto della materia", ossia tutte quelle peculiarità distintive di ogni materiale ( variazioni cromatiche incontrollate, cicatrici sulla pelle ecc...), non è da considerarsi come difetto ma è testimone di un prodotto unico e di alto valore qualitativo.

### Articoli in piuma e piumino d'oca e anatra

Nell'ambito del sistema produttivo ove viene utilizzata piuma e/o piumino d'oca e anatra, LEMA utilizza prodotti sottoposti a regolare trattamento di bonifica igienico sanitaria (a tutela della salute pubblica e degli animali stessi) come stabilito dagli stringenti protocolli contenuti nel regolamento CE n. 1069/2009 del parlamento europeo (e relativo regolamento EU n. 142/2011).

La complessa filiera produttiva aderisce ai diversi comparti associativi che tutelano il consumatore nel rispetto per gli animali, nella tracciabilità e nella trasparenza della filiera stessa, nei processi di selezione, depolverizzazione, lavaggio, centrifugazione, essiccazione, sanitizzazione, raffreddamento del prodotto (ecc.):



Nel contesto produttivo sono categoricamente escluse pratiche come lo spiumaggio a vivo (live plucking) e l'alimentazione forzata (forced feeding), ma oltre a questo vengono mantenuti sotto controllo anche altri parametri fondamentali quali l'approvvigionamento di acqua e cibo, lo spazio disponibile e la pulizia della struttura.

Unitamente al regolamento CE, alcune ulteriori certificazioni garantiscono la corretta filiera del prodotto:



All the products of the LEMA collection involve the use of selected materials of the highest quality. The entire production process uses cutting-edge technologies, which are a guarantee of their high aesthetic quality, strength and durability. The finishing processes are carried out with the help of innovative techniques and with high-performance products, in compliance with the strictest international protocols and relevant EEC / EAC regulations. Finally, the UNI ISO 9001:2015 - UNI ISO 45001:2023 certifications transparently delineate the Company's complex management procedure and respect for the consumer.

### Respect for the environment

LEMA is very attentive to issues of eco-compatibility and respect for the environment. Therefore, in the manufacture of its products, it guarantees the end customer the highest safety standards.

All the panels, that to a large extent make up "the skeleton" of the furniture, are products certified according to class E1/2 (REG.UE 2023/1464 EN 717 EN 120, UNI EN 13986, UNI EN 717-1, UNI EN 120, UNI EN 717-2) and according to the company standards CARB ATCM PHASE II/U.S. EPA TSCA TITLE VI. These certifications regulate, according to the most restrictive international protocols, the formaldehyde content. The use of wood essences is limited to cultivation species and there is no use of woods coming from deforestation.

### Materials

Wood finishes, solid wood, leathers, stoneware, clays, marbles and stone - these are the materials that LEMA treats with the skilful care of the most antique artisanal tradition of Brianza. Materials of great quality, further enhanced by finishes that keep their original characteristics unaltered; their colour, their gradient. All that is usually considered the "life of the materials", that is all those distinctive peculiarities of each single material (natural chromatic variations, scars in the leather ...), not to be considered as a defect but as a typical mark, in a high quality value and unique product.

### Articles in feather and goose and duck down

Within the production system where feather and/or goose and duck down are used, LEMA uses products subjected to regular sanitising treatments (for the protection of public health and of the animals themselves) as established by the strict protocols contained in CE Regulation no. 1069/2009 of the European Parliament (and related EU Regulation no. 142/2011).

The complex production chain adheres to the different associations of the sector that protect the consumer in regard to the treatment of the animals, the traceability and transparency of the supply chain itself, the processes of selection, dust removal, washing, centrifugation, drying, sanitisation and cooling of the product (etc.):



In the production context, practices such as live plucking and forced feathering are categorically prohibited, but in addition to this, other fundamental parameters are monitored and controlled, such as the supply of water and food, the available space and the cleaning of the structure.

Together with the EC Regulation, some further certifications guarantee the correct product supply chain:



## Qualità e sostenibilità Quality and sustainability

### FSC®

LEMA è in grado di realizzare, su richiesta, prodotti provvisti del certificato FSC®. Il Forest Stewardship Council® (FSC®) è un'organizzazione internazionale non governativa che promuove una gestione responsabile delle foreste del mondo rispettosa dell'ambiente, socialmente utile ed economicamente sostenibile. FSC® è una ONG internazionale, indipendente e senza scopo di lucro, che include tra i suoi membri, gruppi ambientalisti e sociali, comunità indigene, proprietari forestali, industrie che lavorano e commerciano il legno, scienziati e tecnici che operano insieme per migliorare la gestione delle foreste in tutto il mondo.



The mark of  
responsible forestry  
FSC® C108778

FSC® si dedica alla promozione della gestione responsabile delle foreste del mondo.

### FSC®

LEMA is able to produce, on request, products with the FSC® certificate. The Forest Stewardship Council® (FSC®) is an international non-governmental organization that promotes responsible forest management in the world that is environmentally friendly, socially useful and economically sustainable. FSC® is an international, independent non-profit NGO, which includes among its members environmental and social groups, indigenous communities, forest owners, industries that process and trade wood, scientists and technicians who work together to improve forest management around the world.



The mark of  
responsible forestry  
FSC® C108778

FSC® is dedicated to promoting responsible management of the world's forests.

## Uso improprio Improper use

### Uso indoor (interno)

Tutti i prodotti LEMA sono pensati, progettati e realizzati esclusivamente per ambiente domestico uso INDOOR (al chiuso). Ne consegue che non è possibile posizionarli all'esterno delle abitazioni: si potrebbero deteriorare e danneggiare. Per esterno si intende anche verande e/o terrazze.

#### **Sicurezza**

L'uso esterno dei prodotti LEMA può compromettere la sicurezza dell'utente. I materiali potrebbero diventare instabili e portare a incidenti o danni fisici.

#### **Garanzia NON applicabile**

La garanzia del prodotto non copre danni derivanti dall'uso in ambiente esterno; LEMA non risponde in alcun modo sull'uso improprio dei suoi prodotti.

### Comunità / Contract

Tutti i prodotti LEMA sono pensati, progettati e realizzati esclusivamente per ambiente domestico, NO contract o comunità. Per tipologie di utilizzo diverse dall'ambiente domestico è necessario consultare sempre l'Ufficio Tecnico LEMA, anche quando alcune certificazioni indicate a margine delle schede prodotto ne indicano un utilizzo diverso dall'ambito domestico.

#### **Sicurezza**

L'uso NON domestico dei prodotti LEMA può compromettere la sicurezza dell'utente. I materiali potrebbero diventare instabili e portare a incidenti o danni fisici.

#### **Garanzia NON applicabile**

La garanzia del prodotto non copre danni derivanti da un uso diverso da quello domestico; LEMA non risponde in alcun modo sull'uso improprio dei suoi prodotti.

### Indoor use

All LEMA products are conceived, designed and manufactured for INDOOR use only. It follows that they cannot be placed outside the home: they could deteriorate and be damaged. By outdoors we also mean verandas and/or terraces.

#### **Safety**

The outdoor use of LEMA products may compromise the user's safety. The materials could become unstable and lead to accidents or physical damage.

#### **Warranty NOT applicable**

The product warranty does not cover damage resulting from outdoor use; LEMA is not liable in any way for improper use of its products.

### Community / Contract

All LEMA products are conceived, designed and manufactured exclusively for domestic environment, NO contract or community use. For types of use other than the domestic environment it is always necessary to consult LEMA's Technical Office, even when certain certifications indicated in the margins of the product data sheets indicate a use other than the domestic environment.

#### **Safety**

Non-domestic use of LEMA products may compromise the safety of the user. The materials could become unstable and lead to accidents or physical damage.

#### **Warranty NOT applicable**

The product warranty does not cover damage resulting from use other than domestic use; LEMA is not liable in any way for the improper use of its products.

## Avvertenze Warnings

### Avvertenze di sicurezza e precauzioni di impiego

Evitare qualsiasi modifica e/o manomissione dei prodotti, poiché comporterebbe il decadimento della garanzia del costruttore.

**Lema non e' in alcun modo responsabile di eventuali problemi derivati da un'installazione dei prodotti fatta non a regola d'arte, ovvero fatta da personale non qualificato.**

### Avvertenze per l'installazione

Per un'installazione corretta del prodotto, attenersi alle istruzioni riportate nel manuale di installazione. Se non si seguono le istruzioni riportate nel manuale di installazione, il prodotto potrebbe non venire installato correttamente, provocare gravi lesioni o danneggiarsi.

Il prodotto deve essere installato da un installatore professionista designato dal rivenditore. L'installazione del prodotto da parte di personale non qualificato è pericolosa e potrebbe provocare lesioni. Durante il montaggio assicurarsi di lavorare su superfici piane, pulite (i rivestimenti si possono macchiare) e in sicurezza, onde evitare pericolosi sbilanciamenti.

**Per evitare il pericolo di soffocamento tenere lontani gli involucri in plastica utilizzati per l'imballo da neonati e/o bambini.**

### Avvertenze per la struttura

Il telaio del vostro divano/poltrona si conserverà sempre integro e perfetto nel tempo, purché rispettiate i seguenti accorgimenti:

- non saltare sul divano/poltrona e non buttarsi violentemente sopra di esso
- non sedersi sui braccioli e/o sulle spalliere
- non strisciare il divano/poltrona su superfici ruvide (tappeti, moquette, ecc.) e durante il suo eventuale spostamento, anche su superfici lisce, sollevarlo e non spingerlo
- non tirare il divano dal bracciolo per evitare un possibile cedimento delle cuciture

### Avvertenze per il rivestimento

Per mantenere vivo il colore del rivestimento, evitare l'esposizione diretta del prodotto alla luce del sole o di lampade potenti.

L'utilizzo di sostanze detergenti non consigliate, possono danneggiare irreparabilmente il rivestimento in pelle, causando crepe e scolorimento.

Distanziare il divano/poltrona di almeno 50 cm. da fonti di calore come stufe o termosifoni.

### Safety warnings and precautions for use

Avoid any modification and/or tampering with the products, as this will void the manufacturer's warranty.

**Lema is not in any way responsible for any problems arising from the installation of the products not in compliance with accepted standards, or on walls that are not suitable, or made by unqualified staff.**

### Installation warnings

For correct product installation, follow the instructions provided in the installation manual. If the instructions in the Installation Manual are not followed the product may be installed incorrectly and cause serious injury or damage the product.

The product should be installed by a professional installer designated by the retailer. Installing the product without a professional installer is dangerous and may cause injury. During assembly, make sure to work on flat, clean (coatings can stain) and safe surfaces to avoid dangerous imbalances.

**To avoid danger of suffocation, keep plastic wrappings used for packaging away from infants and/or children.**

### Warnings for the structure

The frame of your sofa/armchair will always remain intact and perfect over time as long as you observe the following precautions:

- do not jump onto the sofa/armchair and do not throw yourself violently onto it
- do not sit on the armrests and/or backrests
- do not drag the sofa/armchair over rough surfaces (carpets, rugs, etc.) and when moving it, even on smooth surfaces, lift it and do not push it
- do not pull the sofa by the armrests to avoid possible breaking of the seams

### Warnings for the upholstery

To preserve the colour of the upholstery, avoid exposing the product to direct sunlight or strong artificial light.

The use of non-recommended cleaning substances can irreparably damage the leather upholstery, causing cracks and discolouration.

Distance the sofa/armchair at least 50 cm from heat sources such as heaters or radiators.

## **Avvertenza**

### **Notice**

In ottemperanza alle disposizioni del Decreto Legislativo n. 206 del 6 settembre 2005 "Codice del consumo" e s.m.i. Regolamento Sicurezza dei Prodotti UE 2023/988.

La qualità LEMA è garantita dalla produzione esclusivamente realizzata in Italia.



In compliance with the provisions of Legislative Decree N° 206 dated 06/09/2005 (Consumer Code) and subsequent amendments and additions. Product Safety Regulation (EU 2023/988).

The quality of LEMA products is guaranteed by their being produced exclusively in Italy.

Associato a - Associated with



FEDERLEGNOARREDO

**LEMA s.p.a.**

22040 Alzate Brianza  
Como - Italy  
Strada Statale Briantea n°2  
T +39 031 630 990  
F +39 031 632 492